

# Vridspjällventil KLA-Conaxe 20

# High Performance Dubbelexcentrisk

## Vridspjällventil KLA-Conaxe 20 DN50-600, PN10-16, ANSI 150 Inspänning eller luggad

### Beskrivning

Vridspjällventil High Performance  
 Med dubbelexcentriskt spjäll  
 Designtryck PS=20 bar, motsvarar tryck 285 psi (2,0 Mpa motsvarar 290 psi)  
 Storlek DN50-600 (2" - 16") större se separat datablad  
 Bygglängd enligt EN558 serie 20 (API 609 tabell 2)  
 Wafer - inspänning mellan flänsar  
 Luggad - Full lug typ med gängade hål i ventilhuset för flänsskruvarna  
 Som slutventil rekommenderas luggat utförande  
 Bidirektionellt tät med tätningssystem TH och F (RTFE tätning)  
 Endirektionellt tät med tätningssystem S och M (metallisk tätning)  
 Utblåsningssäker spindel  
 Förbindning mellan spjäll och spindel med en Polygonform  
 Två packningssystem för spindeln och för undre axeln  
 Fire-Safe utförande (option)  
 Antistatiskt utförande enligt pr. 12266/F21  
 Design norm EN593 / ASME 16.34 / API 607  
 Montagefläns för manöverdon enligt ISO 5211  
 Märkning enligt EN 19 (MSS-SP25)

### Material

Hus av kolstål eller rostfritt syrafast stål  
 Spjäll av kolstål eller rostfritt syrafast stål  
 Säte av rostfritt stål, rostfritt syrafast stål eller stellite  
 Spjälltätning: utbytbar RTFE eller metallisk (se tätningssystem)  
 Spindeltätning: fjäderbelastad packbox grafit eller PTFE  
 Andra material på begäran

### Manöverdon

Handspak, snäckväxeldon med ratt, pneumatiska, elektriska, elektrohydrauliska etc.

### Användningsområden

Kan användas i de flesta industrier såsom kemisk, petrokemisk, kraftverk, värmeverk, gas & olja, vattenverk etc.  
 Som avstängningsventil eller för reglering (beroende på tätningssystem)

### Provning

Ventilen provtrycks med kallt vatten enligt DIN 3230 T3 BA/BQ/BN1 / DIN EN 12266-P10, P11, P12 / API 598 tabell 2, 3, 5  
 Provtryckning hus (öppen ventil) BA, BQ = 30 bar, eller PN x 1,5  
 Provtryckning säte (stängd ventil) BN = 22 bar, eller PN x 1,1

### Certifikat, intyg och märkning

CE-märkt enligt 97/23/EG (PED) med deklARATION om överensstämmande  
 Ventilen är försedd med typskylt med typbeteckning, storlek, tryckklass, designtryck och designtemperatur, CE samt serienr  
 Materialcertifikat EN10204-3.1 (option)

### Installation

Rekommenderat montage läge är med horisontell ventilspindel. Ventilen är som standard försedd med en flödesriktningsspil men beroende på tätningssystem med RTFE (typ TH och F) är ventilen tät i båda flödesriktningarna. Med metallisk tätning (tätningssystem S och M) är ventilen tät i en flödesriktning. Systemet skall rensas före idrifttagande. Ventilens packbox efterdras vid behov. Ventilen bör motioneras minst några gånger per år, frekvens beroende på driftdata.

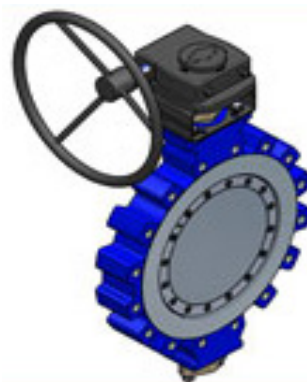

KLA Armatur AB	Adress	Telefon	Telefax	Webb
STOCKHOLM	Rissneleden 140B, 174 57 Sundbyberg	08-656 14 60	08-656 14 78	info@kla.se
GÖTEBORG	Box 8854, 402 72 Göteborg	031-779 20 30	031-779 20 03	www.kla.se

**Vridspjällventil  
KLA-Conaxe 20**
**High Performance  
Dubbelexcentrisk**
**Typkoder utförande och material**
**Exempel KLA-Conaxe 20L20-PN16-28B28-TH-GS**

Typkod	20W20-PN16-28B28-TH-GS	20W20-PN16-28B64-TH-GS	20W20-PN16-64A64-TH-GS
Designtryck	20 20 bar	20 20 bar	20 20 bar
Anslutning	W Wafer (inspänning)	W Wafer (inspänning)	W Wafer (inspänning)
Bygglängd	20 EN558-1 serie 20	20 EN558-1 serie 20	20 EN558-1 serie 20
Flänsstandard	PN16 montage mellan flänsar PN16	PN16 montage mellan flänsar PN16	PN16 montage mellan flänsar PN16
Hus	28 kolstål S355J2G3	28 kolstål S355J2G3	64 rostfritt syrafast stål 1.4571
Säte	B rostfritt stål 1.4370	B rostfritt stål 1.4370	A rostfritt stål 1.4370
Spjäll	28 kolstål S355J2G3	64 rostfritt syrafast stål 1.4571	64 rostfritt syrafast stål 1.4571
Spjälltätning	TH RTFE 15-12-3	TH RTFE 15-12-3	TH RTFE 15-12-3
Spindeltätning	GS packbox, grafit	GS packbox, grafit	GS packbox, grafit

Typkod	20L20-PN16-28B28-TH-GS	20L20-PN16-28B64-TH-GS	20L20-PN16-64A64-TH-GS
Designtryck	20 20 bar	20 20 bar	20 20 bar
Anslutning	L Luggad	L Luggad	L Luggad
Bygglängd	20 EN558-1 serie 20	20 EN558-1 serie 20	20 EN558-1 serie 20
Flänsstandard	PN16 montage mellan flänsar PN16	PN16 montage mellan flänsar PN16	PN16 montage mellan flänsar PN16
Hus	28 kolstål S355J2G3	28 kolstål S355J2G3	64 rostfritt syrafast stål 1.4571
Säte	B rostfritt stål 1.4370	B rostfritt stål 1.4370	A rostfritt stål 1.4370
Spjäll	28 kolstål S355J2G3	64 rostfritt syrafast stål 1.4571	64 rostfritt syrafast stål 1.4571
Spjälltätning	TH RTFE 15-12-3	TH RTFE 15-12-3	TH RTFE 15-12-3
Spindeltätning	GS packbox, grafit	GS packbox, grafit	GS packbox, grafit

**Typkoder option**

Detalj	Kod	Beskrivning
Designtryck	20	20 bar
Anslutning	W	Wafer (inspänning)
	L	Luggad
Bygglängd	20	Enligt EN558-1 serie 20
Flänsstandard	PN16	montage mellan flänsar PN16
	PN10	montage mellan flänsar PN10
	cl150	montage mellan flänsar ANSI class 150 lbs
Hus	28	kolstål S355J2G3
	26	lågtemp kolstål
	64	rostfritt syrafast stål 1.4571
Säte	A	Samma som ventilhuset
	B	Rostfritt stål 1.4370, insvetsat
	C	Stellite 21 (Cellsit21), insvetsat
Spjäll	28	kolstål S355J2G3
	26	lågtemp kolstål
	64	rostfritt syrafast stål 1.4571
Spjälltätning	TH	RTFE 15-12-3; PTFE med 15% glasfiber, 12% kol, 3% grafit, helix coil ring 1.4571
	F1	Fire-Safe RTFE med FS-ring av rostfritt stål 1.4571
	M1	Metall/Grafit lameller med Inconel X-715 back-up ring och metallring 1.4571
	SD	Metallisk massiv ring rostfritt syrafast stål 1.4571 med DLC-beklädnad
	SB	Metallisk massiv ring PAN-Brons CuAl10Ni
	SQ	Metallisk massiv ring rostfritt syrafast stål 1.4571 med TENIFER QPQ härdning
	SI	Metallisk massiv ring Inconel X-750
	SL	Utan tätningring för trottelventiler
	C	C-ring Inconel X-715, Helix understöd
Spindeltätning	GS	Standard packbox, självspända med tallriksfjädrar, Grafit min. 99,8%
	TS	Kombinerad PTFE V-tätning/Grafit packbox, självspänd

# Vridspjällventil KLA-Conaxe 20

# High Performance Dubbelexcentrisk

## Spjälltätningssystem

**Detail X**  
Disc seal system F

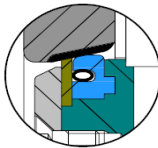

**Detail X**  
Disc seal system M

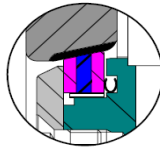

**Detail X**  
Disc seal system S

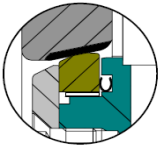

**Detail X**  
Disc seal system TH

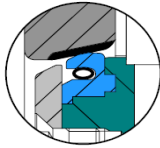

### TH (RTFE)

PTFE förstärkt, fylld med 15% glasfiber, 3% grafit, 12% kol samt en helix coil ring. Temperaturområde: -29 till +204°C. Detta är den vanligaste tätningen och är lämplig för ett stort spektrum av användningsområden och högfrekvent drift.

### F1 (Fire-Safe)

PTFE förstärkt, fylld med 15% glasfiber, 3% grafit, 12% kol samt en metallring som back-up vilken säkrar en avstängning vid brand. Temperaturområde: -29 till +130°C

### M1 (Metall laminerad)

Metalltätning bestående av lameller av rostfritt stål och ren grafit. C-ring av Inconel X-750 som back-up ring. Sinus-fjäder självcentrerande. Temperaturområde: -29 till +425°C. Ett utförande speciellt för höga temperaturer.

### SD (Massiv metallisk tätning)

Rostfritt stål med DLC diamantliknande kolbeläggning. Temperaturområde: -29 till +425°C. C-ring av Inconel X-750 som back-up ring. Självcentrerande sinus-fjäder Utförande för reglering samt höga flödes hastigheter för ånga och gasapplikationer.

### SQ (Massiv metallisk tätning)

Rostfritt stål med TENIFER QPQ härdning Specialutförande för reglering samt höga flödes hastigheter för ånga och gasapplikationer. C-ring av Inconel X-750 som back-up ring. Självcentrerande sinus-fjäder

### SB (Massiv metallisk tätning)

PAN-Brons. Temperaturområde: -29 till +425°C Specialutförande för reglering samt höga flödes hastigheter för ånga och gasapplikationer. C-ring av Inconel X-750 som back-up ring. Självcentrerande sinus-fjäder.

### SI (Massiv metallisk tätning)

Inconel X 750 (SI). Temperaturområde: -29 till +540°C För extrema temperaturer och andra speciella krav. C-ring av Inconel X-750 som back-up ring. Självcentrerande sinus-fjäder.

### Andra utföranden

Låg temperatur och Cryo-applikationer ned till -196°C mot förfrågan.

## Spindeltätning

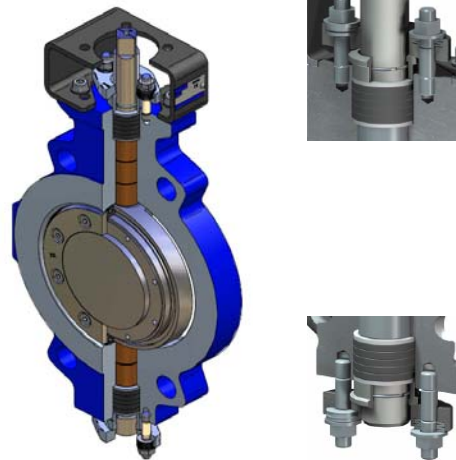

### Två packningssystem för spindeln och för undre axeln

Alla Conaxe ventiler är försedda med två packningssystem som standard, ett för den övre spindeln och ett för den undre axeln.

Detta är i stark kontrast till de flesta andra vridspjällventiler som oftast endast har en statisk tätning (lock) för den undre axeln.

Detta moderna Conaxe dubbelsidiga packningssystem erbjuder inte bara högre säkerhet utan även ett max flexibelt system för det självcentrerande spjället.

Fördelarna för detta speciella packningssystem finner man framförallt vid höga belastningar t.ex. vid stora temperaturförändringar vilka medför expansion av materialet.

Packboxglanden är sfäriskt bearbetad och självcentrerande, vilket medför en konstant tryckbelastning på packningarna. Justeringar är icke nödvändiga eftersom systemet är konstant under fjäderbelastning.

Conaxe tätningssystem är självcentrerande och garanterar att spjället ej fastnar.

I standardutförande är packningarna gjorda av ren grafit (99,8%). Ett material lämpligt för många användningsområden även för höga temperaturer och Fire-Safe krav.

### GS (grafit) standard

Standard packbox, självspända med tallriksfjädrar, Grafit min. 99,8%

### TS (PTFE/grafit) option

Kombinerad PTFE V-tätning/Grafit packbox, självspänd

# Vridspjällventil KLA-Conaxe 20

# High Performance Dubbelexcentrisk

## Fördelar Conaxe

### Conaxe 10 fördelar

1. Förspänd, dubbelsidig spindeltätning
2. Hus för inspänning Wafer eller Luggad
3. Självcenterande spjällskiva
4. Mekaniskt ändlägesstopp
5. Förspänd, dubbelsidig spindeltätning
6. Enkel automation enligt ISO5211 med 4 olika spindlar
7. Tätningsystem på spjällskivan
8. Antistatiskt utförande enligt prEN12266/F21
9. Utblåsningssäker enligt API 609
10. Polygonförbindning mellan spindel och spjällskiva, ger säker överföring även vid höga vridmoment och högfrekvent drift

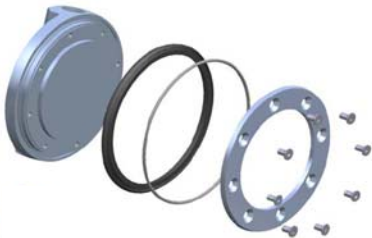

### Spjälltätning monterad på spjället istället för sätestätning i huset, med följande fördelar:

- ▶ Bättre täthet, hus i ett stycke
- ▶ Högre säkerhet
- ▶ Mer ekonomisk konstruktion
- ▶ Reducerat antal av ingående komponenter
- ▶ Kortare ledtid

En korrosionsfri avstängning med lång livslängd garanteras med det svetsade sätet i ventilihuset. Standard sätet är av rostfritt stål men även andra material kan levereras t.ex. Stellite.



### Antistatisk Design och Fire-Safe utförande

Tack vare den sofistikerade konstruktionen är alla Conaxe vridspjällventiler i antistatiskt utförande enligt EN 12266-F21. De möter även kraven från den kemiska och petrokemiska industrin.

Även Fire-Safe utförande kan levereras som option i enlighet med BS 6755, part 2 och API 607 4th Ed. då med metallisk tätning alternativt förstärkt PTFE med back-up ring av rostfritt stål.



### Polygon Design

- Förbindning mellan spjäll och spindel med en Polygonform
- Speciellt lämplig för högfrekvent drift, reglering.
- Minimal förslitning.
- Enkel montering och demontering
- Högre belastningskapacitet
- Orbiformad kurva
- Längre livslängd
- Garanterar säker drift
- Optimerad överföring av vridmomentet med minimalt spel mellan spjällskivan och spindeln



### Utblåsningssäker spindel

- EN 736 / 3
- API 609

Conaxe vridspjällventiler följer båda dessa standarder när det gäller utblåsningssäkerhet för spindlar. För att möta dessa standarder har två säkerhetsåtgärder tillämpats.

- ▶ En internt - en skruv på anslutningen mellan polygonspindeln och spjällskivan.
- ▶ En externt - en snäpp-ring på den yttre delen av spindeln i nivå med packboxen.



Fyrkant  
diagonal 45°  
DIN 3337



Fyrkant  
parallell



Double D



Rund med kil  
DIN 6885

### Montagefläns för manöverdon enligt ISO 5211

- Enkel automatisering av Conaxe vridspjällventiler
- 4 olika alternativ på ventilsindel

CONVEY FLOW CONTROL GmbH				GFC	
D-27801 BRETTORF GERMANY				CE	
9723/EC-EN593 Modul H Kat./cat.				0045	
Serien Nr. / Serial No	00001 / 06				
20W20	28C28TH	20	TS in °C	150	16
CONAXE	Ausführung/ trim:	PS Bar	P/T Rating	DN	PN

### Typskylt exempel

**Vridspjällventil  
KLA-Conaxe 20**
**High Performance  
Dubbelexcentrisk**
**Vridmoment Conaxe**
**PA = 0,0 bar Vridmoment Nm**

DN	50	65	80	100	125	150	200	250	300	350	400	450	500	600
FS	37	37	33	61	72	80	128	233	260	365	400	820	870	1260
SD/1.4370	56	56	50	92	107	120	193	350	390	548	600	1230	1305	1890
SQ/Stellite	48	48	43	79	93	104	167	303	338	475	520	1066	1131	1638
TH	30	30	27	49	57	64	103	187	208	292	320	656	696	1008

**PA = 1,0 bar Vridmoment Nm**

DN	50	65	80	100	125	150	200	250	300	350	400	450	500	600
FS	38	38	35	64	76	86	140	255	291	400	450	900	980	1400
SD/1.4370	57	57	52	96	113	129	210	382	436	600	675	1350	1470	2100
SQ/Stellite	49	49	45	83	98	112	182	331	378	520	585	1170	1274	1820
TH	30	30	28	51	60	69	112	204	233	320	360	720	784	1120

**PA = 2,5 bar Vridmoment Nm**

DN	50	65	80	100	125	150	200	250	300	350	400	450	500	600
FS	39	39	37	68	82	95	158	287	337	470	540	1000	1125	1675
SD/1.4370	59	59	55	101	122	143	237	430	505	705	810	1500	1688	2513
SQ/Stellite	51	51	48	88	106	124	205	372	438	611	702	1300	1463	2178
TH	31	31	29	54	65	76	126	229	269	376	432	800	900	1340

**PA = 6,0 bar Vridmoment Nm**

DN	50	65	80	100	125	150	200	250	300	350	400	450	500	600
FS	42	42	41	77	96	117	199	361	443	600	725	1325	1500	2275
SD/1.4370	64	64	62	115	144	175	298	542	665	900	1088	1988	2250	3413
SQ/Stellite	55	55	54	100	124	152	258	469	577	780	943	1723	1950	2958
TH	34	34	33	61	77	94	159	289	355	480	580	1060	1200	1820

**PA = 10,0 bar Vridmoment Nm**

DN	50	65	80	100	125	150	200	250	300	350	400	450	500	600
FS	46	46	47	87	112	142	245	446	566	775	950	1650	1925	2975
SD/1.4370	69	69	70	131	168	212	368	670	849	1163	1425	2475	2888	4463
SQ/Stellite	60	60	61	113	145	184	319	580	735	1008	1235	2145	2503	3868
TH	37	37	37	70	89	113	196	357	453	620	760	1320	1540	2380

**PA = 16,0 bar Vridmoment Nm**

DN	50	65	80	100	125	150	200	250	300	350	400	450	500	600
FS	52	52	55	103	136	178	315	574	749	1025	1275	2150	2550	3975
SD/1.4370	77	77	82	154	204	268	473	861	1123	1538	1913	3225	3825	5963
SQ/Stellite	67	67	71	134	177	232	410	746	974	1333	1658	2795	3315	5168
TH	41	41	44	82	109	143	252	459	599	820	1020	1720	2040	3180

**PA = 20,0 bar Vridmoment Nm**

DN	50	65	80	100	125	150	200	250	300	350	400	450	500	600
FS	55	55	60	113	152	203	362	659	871	1175	1500	2475	2975	4675
SD/1.4370	83	83	90	170	228	304	543	989	1307	1763	2250	3713	4463	7013
SQ/Stellite	72	72	78	147	198	264	471	857	1133	1528	1950	3218	3868	6078
TH	44	44	48	91	122	162	290	528	697	9840	1200	1980	2380	3740

**Standard montagefläns för manöverdon ISO 5211**
**Kvs-värden**

DN	50	65	80	100	125	150	200	250	300	350	400	450	500	600
ISO5211	F05	F05	F05	F07	F07	F07	F10	F12	F12	F14	F14	F16	F16	F16
Spindel	D14	D14	D14	D17	D17	D17	D22	D27	D27	V42	V42	V60	V60	V72
Kvs-värde (1)	92	100	155	385	652	1234	2224	4007	6262	6296	10011	11914	15429	21224
Kvs-värde (2)	68	86	119	283	492	1001	1828	3491	5556	6021	8963	10425	13689	18754

PS=20 bar motsvarar ett tryck av 285 PSI (2,0 Mpa motsvarar 290 psi)

FS= Fire safe design, RTFE tätning med extra rostfritt stål lamelltätning

SD/1.4370=Metallisk massiv tätning med DLC beklädning mot CrNiMn säte

SB/1.4370: ca 10% högre än SD/1.4370

SQ/Stellite=Metallisk massiv tätning med TENIFER Q beklädning mot Stellite hård säte

TH=RTFE tätning PTFE med 15%glasfiber, 12%kol och 3% Grafit

Kvs-värde (1) PS20 (PN10-16, ANSI 150 lbs); i relation till bygglängd

Kvs-värde (2) PS20 (PN10-16, ANSI 150 lbs); enligt EN1267

Kvs-värdet är max volymflöde i m<sup>3</sup>/h vatten +20°C vid ett tryckfall på ΔP = 1 bar (vid fullt öppen ventil).

# Vridspjällventil KLA-Conaxe 20

# High Performance Dubbelexcentrisk

## Mått och viktuppgifter Conaxe

Storlek	Bygglängd och bygghöjd					ISO5211 Fläns- Spindel	Vridmoment Max Nm		Vikter insp. lug			
	DN	"	C	D	E		G	fläns	spindel	20W20	20L20	Växel
50	2"	43	138	189	15	F05-D14	125	150	9,3	9,3	3,1	0,9
65	2 1/2"	46	138	189	15	F05-D14	125	150	9,3	9,3	3,1	0,9
80	3"	46	145	196	15	F05-D14	125	150	7,7	9,7	3,1	0,9
100	4"	52	169	215	16	F07-D17	250	300	12,2	13,8	3,1	1,2
125	5"	56	181	227	16	F07-D17	250	300	16,1	17,8	3,1	1,2
150	6"	56	195	241	16	F07-D17	250	300	18,9	21,1	3,1	1,2
200	8"	60	239	300	21	F10-D22	500	600	29,7	33	4,9	-
250	10"	68	278	333	26	F12-D27	1000	1200	45,3	54	9,7	-
300	12"	78	310	370	26	F12-D27	1000	1200	60	74	10,2	-
350	14"	92	370	421	62	F14-V42	2000	2400	103	120	18	-
400	16"	102	395	446	62	F14-V42	2000	2400	124	144	18	-
450	18"	114	465	528	77	F16-V60	4000	4800	172	200	31,2	-
500	20"	127	492	554	77	F16-V60	4000	4800	230	276	45,2	-
600	24"	154	575	684	107	F16-V72	8000	9600	398	478	48,5	-

**OBS!** vridmoment för dimensionering av manöverdon se separat tabell.

Mått (K och d2) flänsanslutning se separat sida.

Typ 20W20 (wafer- inspänning)

Typ 20L20 (luggad)

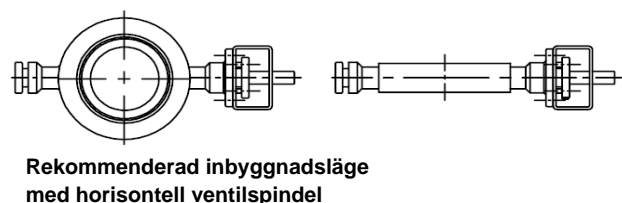
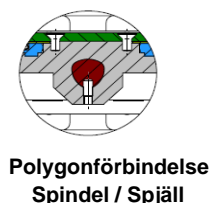
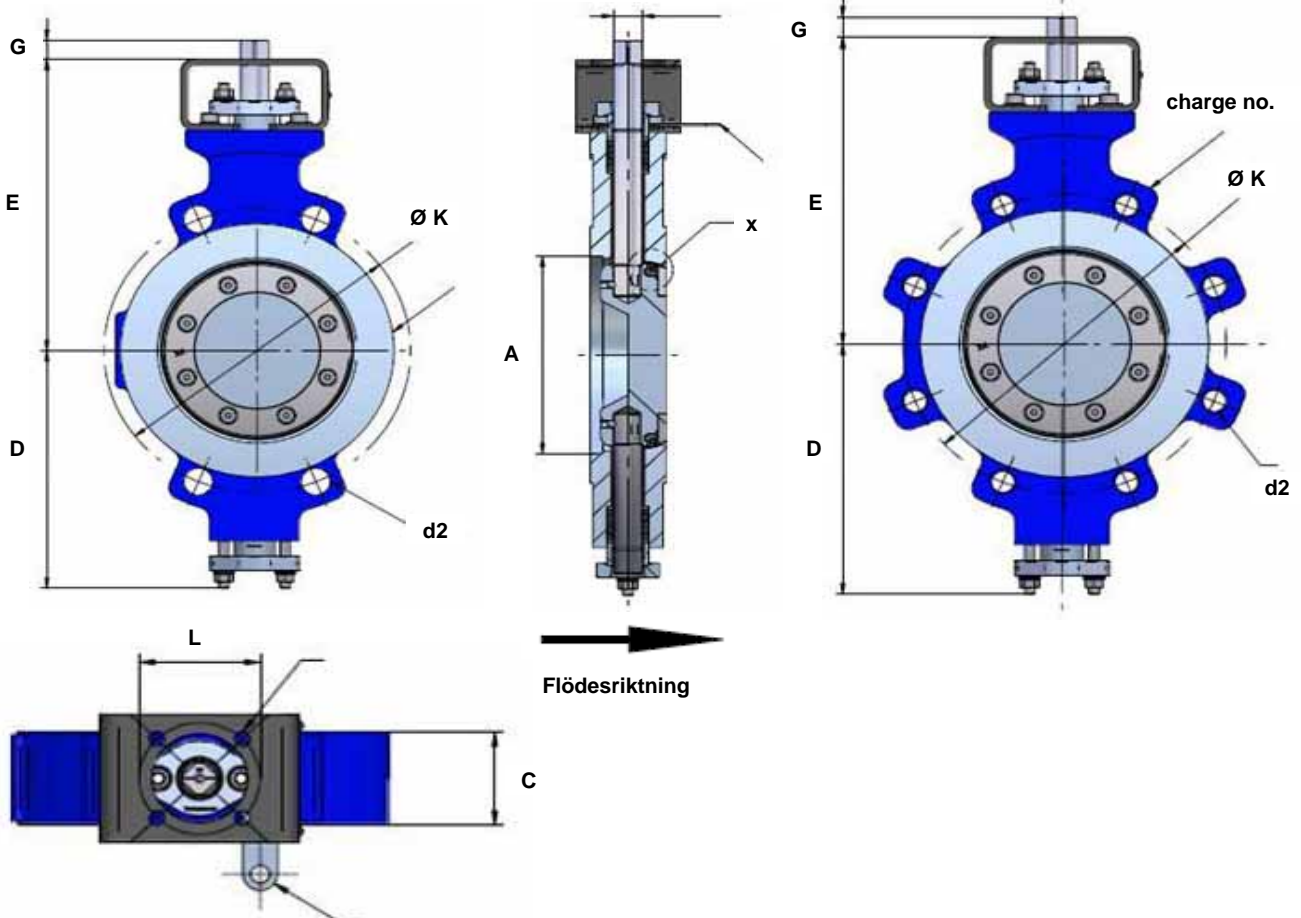

# Vridspjällventil KLA-Conaxe 20

# High Performance Dubbelexcentrisk

## Conaxe med snäckväxeldon och ratt Progear typ Q

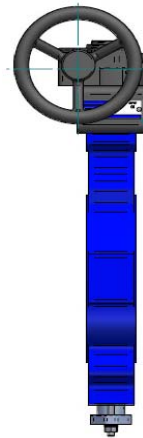
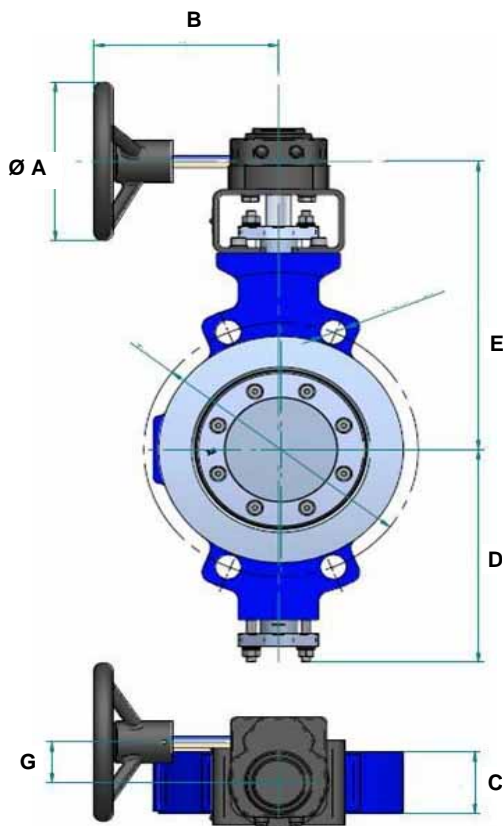

**Typskylt**

GAINVEY FLOW CONTROL GmbH		D-27064 BSK 11/DIGG-GE/200400		III		CE	
Seriennr./Serial No.		00001 / 06		0045			
20WZ0	28CG28TH	20	19	150	16		
CONAXE	Artführung	FS	PN	Rating	DN	PN	
Type	Art.	FS	PN	Rating	DN	PN	

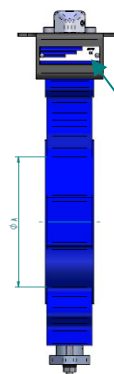
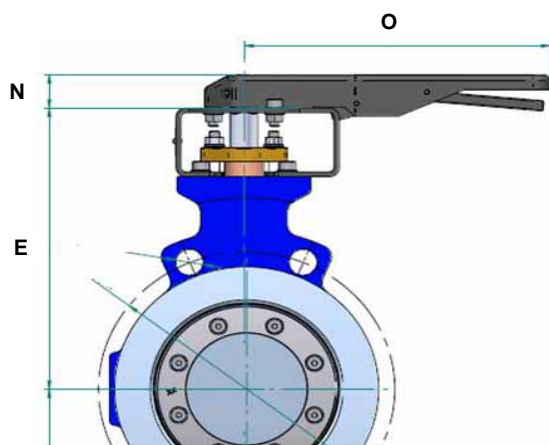

DN	A	B	C	D	E	F	G	typ
50	100	161	43	138	209	28,5	43,5	Q200-S
65	100	161	46	138	209	28,5	43,5	Q200-S
80	100	161	46	145	215	28,5	43,5	Q200-S
100	150	211	52	169	254	34	52,5	Q400-S
125	150	211	56	181	266	34	52,5	Q400-S
150	150	211	56	195	275	34	52,5	Q400-S
200	200	271	60	239	369	42,5	68,8	Q800-S
250	400	309	68	278	378	45	84	Q1500-S
300	400	309	78	310	415	45	84	Q1500-S
350	600	365	92	370	471	50	96,5	Q2000-S
400	600	365	102	395	496	50	96,5	Q2000-S
450	700	424	114	465	582,5	54,5	137,5	Q4000-S
500	700	424	127	492	608,5	54,5	137,5	Q4000-S
600	400	421	154	575	738,5	54,5	137,5	Q6500-S

## Conaxe med handspak alu och rasterbricka

**Typskylt**

GAINVEY FLOW CONTROL GmbH		D-27064 BSK 11/DIGG-GE/200400		III		CE	
Seriennr./Serial No.		00001 / 06		0045			
20WZ0	28CG28TH	20	19	150	16		
CONAXE	Artführung	FS	PN	Rating	DN	PN	
Type	Art.	FS	PN	Rating	DN	PN	

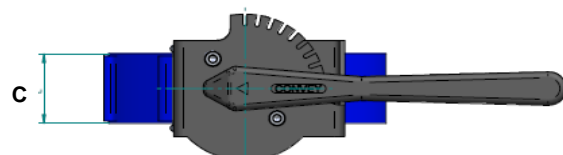

DN	E	N	O	C
50	189	29	248	43
65	189	29	248	46
80	196	29	248	46
100	215	29	248	52
125	227	29	248	56
150	241	29	248	56

# Vridspjällventil KLA-Conaxe 20

# High Performance Dubbelexcentrisk

## Conaxe måttuppgifter för montage mellan flänsar

### Conaxe typ 20W20 - Wafer (inspänning mellan flänsar)

DN	"	DIN/EN PN10			DIN / EN PN16			ANSI cl 150		
		Ø K	antal	Ø d2	Ø K	antal	d2	Ø K	antal	d2
50	2"	125	4	18	125	4	18	120,6	4	19
65	2 1/2"	145	4	18	145	4	18	139,7	4	19
80	3"	160	8	18	160	8	18	152,4	4	19
100	4"	180	8	18	180	8	18	190,5	8	19
125	5"	210	8	18	210	8	18	215,9	8	22,2
150	6"	240	8	22	240	8	22	241,3	8	22,2
200	8"	295	8	22	295	12	22	298,4	8	22,2
250	10"	350	12	22	355	12	26	361,9	12	25,4
300	12"	400	12	22	410	12	26	431,8	12	25,4
350	14"	460	16	22	470	16	26	476,2	12	28,6
400	16"	515	16	26	525	16	30	359,7	16	28,6
450	18"	565	20	26	585	20	30	577,8	16	31,7
500	20"	620	20	26	650	20	33	635	20	31,7
600	24"	725	20	30	770	20	36	749,3	20	

### Conaxe typ 20L20 - Luggad (montage mellan flänsar)

DN	"	DIN/EN PN10			DIN / EN PN16			ANSI cl 150		
		Ø K	antal	Ø d2	Ø K	antal	d2	Ø K	antal	d2
50	2"	125	4	M16	125	4	M16	120,6	4	5/8" UNC
65	2 1/2"	145	4	M16	145	4	M16	139,7	4	5/8" UNC
80	3"	160	8	M16	160	8	M16	152,4	4	5/8" UNC
100	4"	180	8	M16	180	8	M16	190,5	8	5/8" UNC
125	5"	210	8	M16	210	8	M16	215,9	8	3/4" UNC
150	6"	240	8	M20	240	8	M20	241,3	8	3/4" UNC
200	8"	295	8	M20	295	12	M20	298,4	8	3/4" UNC
250	10"	350	12	M20	355	12	M24	361,9	12	7/8" UNC
300	12"	400	12	M20	410	12	M24	431,8	12	7/8" UNC
350	14"	460	16	M20	470	16	M24	476,2	12	1" - 8 UNC
400	16"	515	16	M24	525	16	M27	359,7	16	1" - 8 UNC
450	18"	565	20	M24	585	20	M27	577,8	16	1 1/8" - 8 UN
500	20"	620	20	M24	650	20	M30	635	20	1 1/8" - 8 UN
600	24"	725	20	M27	770	20	M33	749,3	20	1 1/4" - 8 UN

Typ 20W20 (wafer- inspänning)

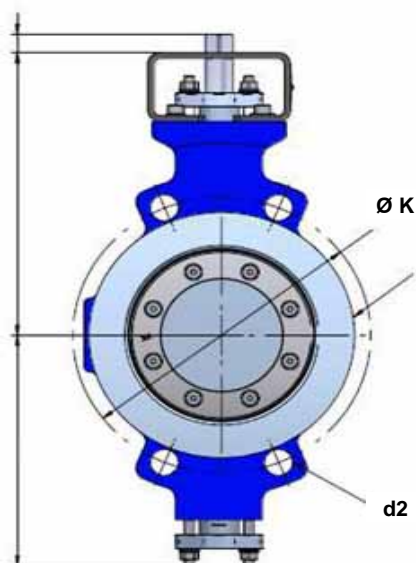

Typ 20L20 (luggad)

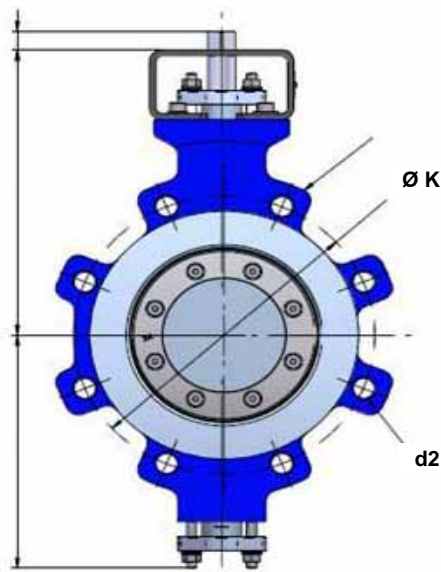

# Vridspjällventil KLA-Conaxe 20

# High Performance Dubbelexcentrisk

## Manöverdon för Conaxe



### Pneumatiska manöverdon

#### KLA-RC200

DA = Dubbelverkande luft öppnar och luft stänger  
 SR = Enkellverkande luft öppnar och fjäder stänger  
 SRF = Enkelverkande fjäder öppnar och luft stänger  
 Vridmoment i Nm angivet vid 0° öppning / stängning samt vid 6 bar lufttryck

#### Option

med handratt, ändlägeskontakter, magnetventil, läggsställare (positioner) 4-20 mA etc.

### Elektrohydrauliska manöverdon

#### KLA-RCE200-SRM

Med fjäderretur Fail Safe Closed eller Open  
 För on-off eller reglering, positionering.  
 Standard eller explosionssäker  
 Motor 3-fas 400V/50Hz el. 1-fas 230V/50Hz  
 Integrerad hydraulik (slutet system)  
 Elektrisk ändlägesindikering öppet+stängt  
 Handratt för nödmanöver  
 Blockeringsventil (2-vägs magnetventil strömlöst öppen) för pumpstopp i öppet/stängt läge  
 Option med skyddstak för utomhusmiljö



Typ	ISO	Nm	Typ	ISO	Nm	Typ storlek	ISO	Nm
RC210-DA	F05-14	38	RC210-SR	F05-14	20/12	-	-	-
RC220-DA	F05-14	76	RC220-SR	F05-14	41/25	-	-	-
RC230-DA	F07-17	145	RC230-SR	F07-17	78/47	RCE230-SRM	F07-17	128/57
RC240-DA	F10-22	290	RC240-SR	F10-22	158/96	RCE240-SRM	F10-22	261/117
RC250-DA	F10-22	450	RC250-SR	F10-22	245/150	RCE250-SRM	F10-22	386/193
RC260-DA	F12-27	910	RC260-SR	F12-27	500/305	RCE260-SRM	F12-27	784/391
RC265-DA	F12-27	1231	RC265-SR	F12-27	673/412	RCE265-SRM	F12-27	1047/529
RC270-DA	F14-36	1890	RC270-SR	F14-36	1030/620	RCE270-SRM	F14-36	1668/772
RC280-DA	F16-46	3800	RC280-SR	F16-46	2080/1260	RCE280-SRM	F16-46	3365/1557



### Elektriska manöverdon

#### KLA-RCEL

Spänning 1-fas 230V/50Hz, 3-fas 400V/50Hz, 24VDC  
 On-Off, pulsning, reglering  
 2+2 ändlägeskontakter  
 2 vridmomentkontakter (från RCEL015 och större)  
 Termiskt motorskydd  
 Värmeelement  
 Visuell lägesindikering  
 Handratt för nödmanöver

#### Option

Explosionssäker EExdIIBT4, med 4-20 mA insignal/utsignal, återföringspotentiometer, lokal manövermodul etc.



### Elektriska manöverdon

#### KLA-Drehmo

Spänning 3-fas 400V/50Hz  
 On-Off, pulsning, reglering  
 2 ändlägeskontakter  
 2 vridmomentkontakter  
 Termiskt motorskydd  
 Värmeelement  
 Visuell lägesindikering  
 Handratt för nödmanöver

#### Option

Explosionssäker (olika klasser), med 4-20 mA insignal/utsignal, återföringspotentiometer, lokal manövermodul, spänning 1-fas 230V/50Hz etc.

Typ storlek	ISO	Nm	Ställtid sek.	Typ storlek	ISO	Nm
RCEL-006	F07	58	17	DP / DPMC / DPiM 30	F05/F07	10-30
RCEL-009	F07	88	17	DP / DPMC / DPiM 59	F05/F07	20-60
RCEL-015	F07+F10	147	20	DP / DPMC / DPiM 119	F05/F07	40-120
RCEL-019	F07+F10	186	20	DP / DPMC / DPiM 319	F07/F10	120-320
RCEL-028	F10+F12	274	24	DP / DPMC / DPiM 799	F10/F12	320-800
RCEL-038	F10+F12	373	24	DP / DPMC / DPiM 1599	F12/F14	800-1600
RCEL-050	F10+F12	490	24	Ställtid valfritt: 8-16-24-36 eller 60 sek.		
RCEL-060	F12+F14	588	29	<b>DP:</b> DREHMO standard, mekaniska kontakter		
RCEL-080	F12+F14	785	29	<b>DPMC:</b> DREHMO matic C med lokal manövermodul, mekaniska kontakter el. kombisensorer		
RCEL-100	F12+F14	981	29	<b>DPiM:</b> DREHMO i-matic, intelligent lokal manövermodul, kombisensorer och avancerade funktioner		
RCEL-150	F14	1471	87			
RCEL-200	F16	1962	87			
RCEL-250	F16	2452	87			