

Kilslidventil KLA-CTV-20114

Kilslidventil, mjuktätande KLA-CTV-20114 DN40-350 med flänsar PN10/16

- Hus segjärn EN-GJS-500-7 (GGG 50)
- In och utvändigt EKB epoxypulverbeläggning 200-250 µm
- Gummerad kilslid EPDM (option NBR)
- Kort bygglängd EN 558-1 R14 (DIN 3202 F4)

Beskrivning

Mjuktätande kilslidventil
Utan smutssamlade ventilsäck
Design DIN EN 1171 (DIN 3352-4)
Med invändig spindelgånga, icke stigande spindel
Fastliggande ratt
Ventilhusets lock med försänkta och täckta skruvar.
Kort bygglängd enligt EN 558-1 R14 (DIN 3202 F4)
Flänsar enligt DIN PN16-10 (DIN EN 1092-2 PN16-10 / DIN 2501 PN16-10)
DVGW godkännande för dricksvatten (mot förfrågan)

Material

Hus av segjärn EN-GJS-500-7 (GGG-50)
Kilsliden helt gummiklädd med EPDM (alternativt NBR Perbunan).
Spindel av 13%Cr rostfritt stål
Spindeltätning med o-ringar av EPDM
Korrosionsskydd In- och utvändigt EKB Epoxybeläggning 200-250 µm RAL5015 blå.

Användningsområden

Lämplig för t.ex. vatten och avloppsvatten där aktuellt medium ej angriper ingående material

Temperatur / Provtryck

Max +70°C
Öppen ventil PN x 1,5
Stängd ventil PN x 1,0

Manöverdon

Handratt som standard av stål svartlackerad
Option: snäckväxeldon med ratt pneumatiska eller elektriska manöverdon

Certifikat, intyg och märkning

Ventilen är märkt med storlek, tryckklass, material
CE-märkning enligt PED 97/23/EG med deklaration om överensstämmande (mot förfrågan)

Installation

Ventilen kan monteras i både horisontellt och vertikalt läge men för orent medium rekommenderas horisontellt läge med spindeln uppåt för att undvika att smuts hamnar i överdelen på ventilen. Flöde kan ske i båda riktningarna.

Andra utföranden

Storlek DN400-600
Med lång bygglängd EN 558-1 R15 (DIN 3202 F5) typ KLA-CTV-20115



KLA Armatur AB	Adress	Telefon	Telefax	Webb
STOCKHOLM	Rissneleden 140B, 174 57 Sundbyberg	08-656 14 60	08-656 14 78	info@kla.se
GÖTEBORG	Box 8854, 402 72 Göteborg	031-779 20 30	031-779 20 03	www.kla.se

Kilslidventil KLA-CTV-20114



A)



B)



C)



D)



E)

- A) Med fri axel med fyrkantsspindel för montage av spindelförlängning
 B) Med icke stigande spindel och handratt
 C) Med kättinghjul, kedja av rostfritt eller galvaniserat stål
 D) Med dubbelverkande pneumatiskt manöverdon
 E) Med elektriskt manöverdon

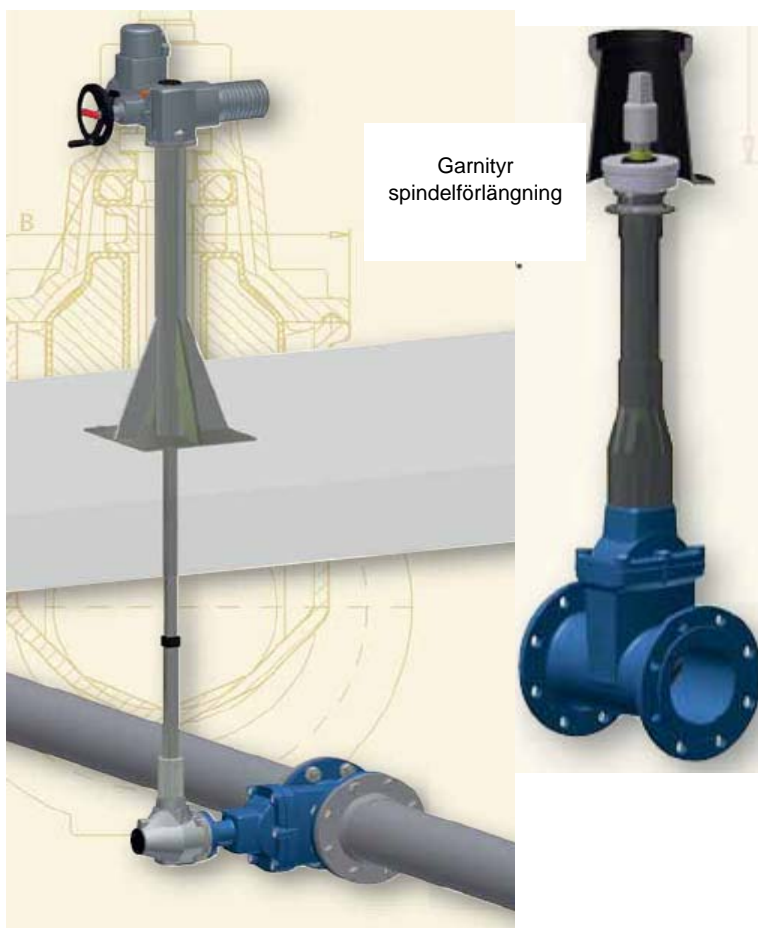
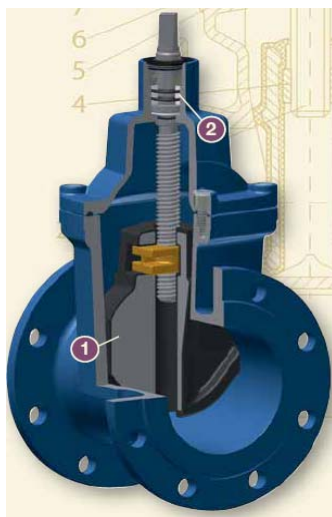
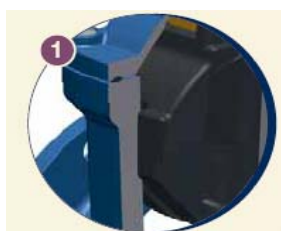

- Montage under mark
- Med garnityr spindelförlängning
- Med pelarstativ och elektriskt manöverdon

1) En lång central styrning av kilsliden säkrar bästa möjliga tätning och lågt vridmoment.

2) Dynamisk spindeltätning med o-ringar i dubbel säker design.

Mediumet påverkar inte spindellagringen med spindeltätning o-ringar och lagring av POM ger lång livslängd och säker drift utan störningar.

Kilslidventil

KLA-CTV-20114

Måttuppgifter

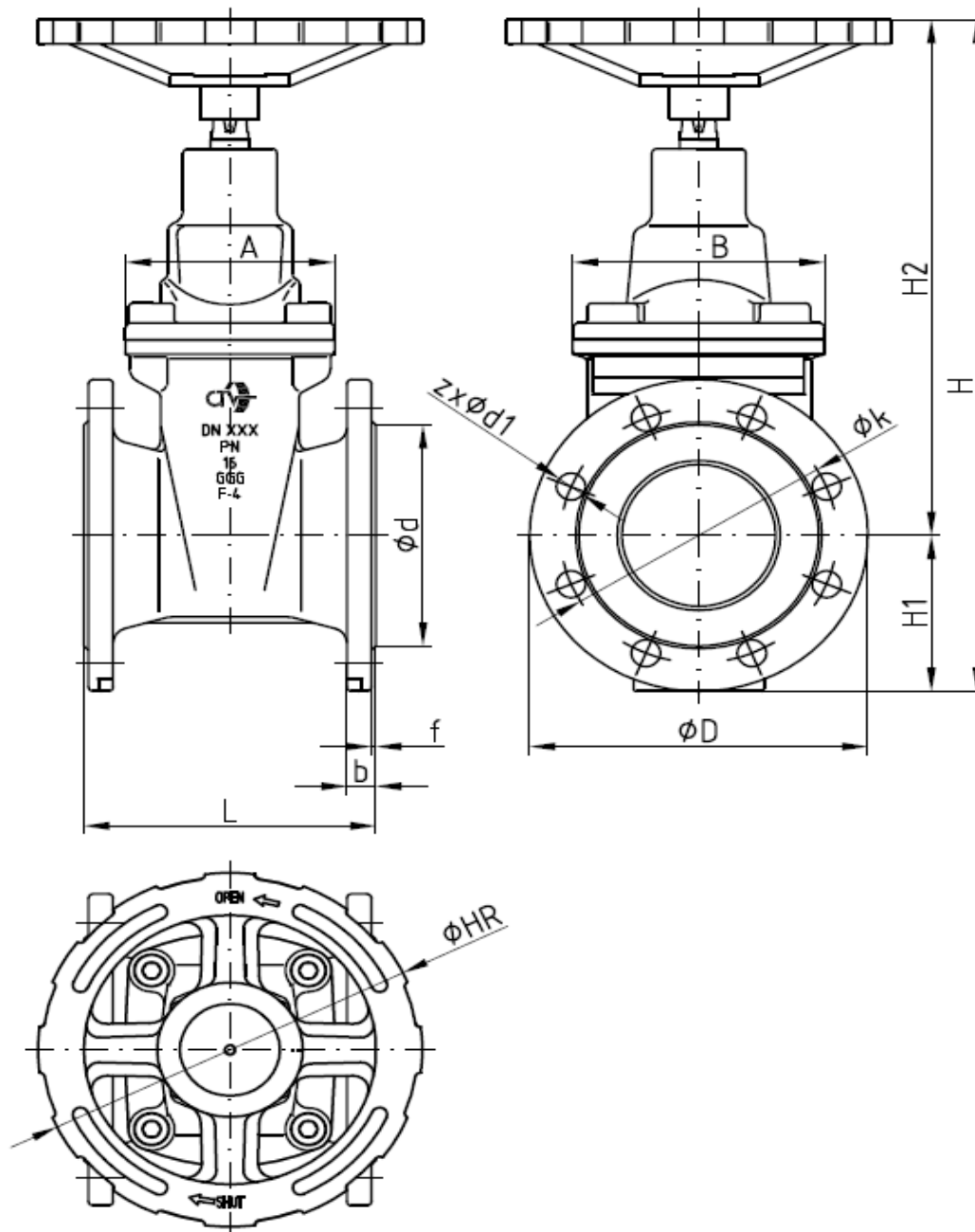

DN	PN	L	b	f	Ø D	Ø d	Ø k	z	Ø d1	A	B	H	H1	H2	Ø HR
40	16	140	19	3	150	84	110	4	19	102	101	305	75	230	200
50	16	150	19	3	165	99	125	4	19	106	103	327	83	244	200
65	16	170	19	3	185	118	145	4	19	123	126	378	93	286	200
80	16	180	19	3	200	132	160	8	19	121	141	411	100	311	200
100	16	190	19	3	220	156	180	8	19	136	164	474	110	364	250
125	16	200	19	3	250	184	210	8	19	157	197	556	125	431	250
150	16	210	23	3	285	211	240	8	23	160	222	613	143	470	250
200	16	230	23	3	340	266	295	12	23	187	288	743	170	573	350
250	16	250	28	3	405	319	355	12	28	205	341	891	203	688	350
300	16	290	28	4	460	370	410	12	28	216	406	1027	230	797	350
350	16	310	28	4	520	429	470	16	28	229	470	1126	260	866	500
200	10	230	20	3	340	266	295	8	23	187	288	742	170	572	350
250	10	250	22	3	395	319	350	12	23	205	341	886	198	589	350
300	10	290	24,5	4	445	370	400	12	23	216	406	1019	223	796	350
350	10	310	24,5	4	505	429	460	16	23	229	470	1120	253	867	500

Kilslidventil

KLA-CTV-20114

Material och detaljförteckning

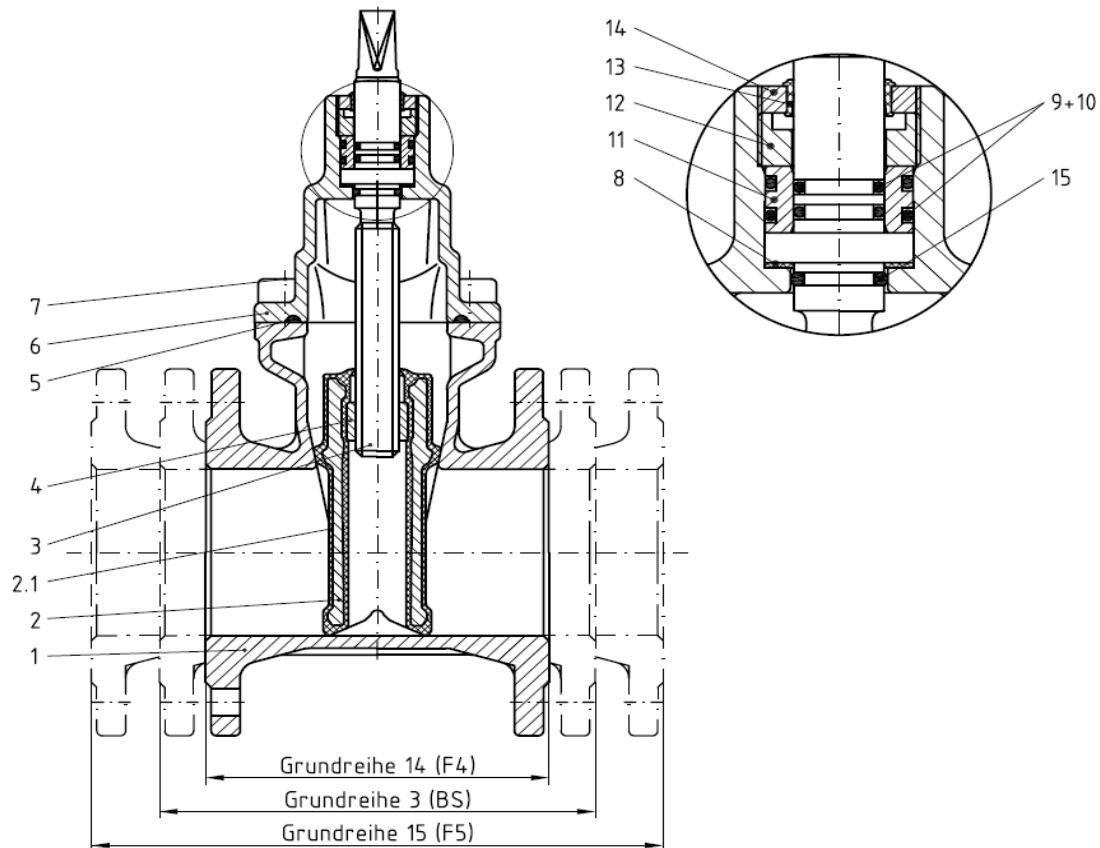

Pos	Reservdel	Slitdel	Benämning	Material
1			hus	* EN-GJS-500-7
2		X	kilslid	EN-GJS-500-7
2.1			gummering	EPDM/NBR
3		X	spindel	1.4021
4		X	spindelmutter	Brons
5	X		tätning överdel	EPDM
6			överdel	* EN-GJS-500-7
7			skruv	A2
8		X	tätning	plast
9		X	o-ring	EPDM
10		X	o-ring	EPDM
11		X	bussning	plast
12	X		styrning spindel	plast
13	X		avskrapare	EPDM
14	X		lockskruv	Cr-stål
15		X	o-ring	EPDM

* EKB = Epoxypulverbeläggning RAL 5015 blå min 250 Um in- och utvändigt