

Kulbackventil KLA-BVP08

Kulbackventil KLA-BVP08

- Storlek DN50 till DN600 med flänsar
- Storlek 1 1/4" till 3" med invändig gänga
- Tryckklass PN10

Beskrivning

Kulbackventil med fullt genomlopp
Med flänsar eller invändig gänga
Storlek DN50-600 med flänsar, 1 1/4"-3" med invändig gänga
Bygglängd DIN 3202 F6, F7 samt F1 i utförande med flänsar
Flänsar enligt DIN/EN 1092 PN10 option enligt ANSI 150#
Fullt genomlopp tack vare fri rörelse för kulan
Flytande självrengörande kula
Tyst i drift
Låg tryckförlust
Temperaturområde -5°C till +70°C
Max arbetstryck 10 bar
Demonterbart lock för rengöring eller byte av kula utan att behöva demontera ventilen från rörledningen
Option med kula med låg vikt för användning som avluftsventil



Användningsområde

Luft, vatten, avloppsvatten och andra vätskor som ej angriper ingående material.
Kan levereras med flytande kula för användning som avluftsventil.

Material

Hus av segjärn GGG40 med flänsar DN50-300
Hus av kolstål St-37 med flänsar DN400-600
Hus av gjutjärn GG25 med invändig gänga 1 1/4"-3"
Kula DN50-200 (2"-3") Nitrilbeklädd aluminium
Kula upp till DN300 Nitrilbeklädd segjärn GGG40
Kula solid Polyurethane upp till DN600
Kula 1 1/4"-1 1/2" Phenolic Resin
Locktätning av Nitril
Skruvar rostfritt stål AISI 304
Ytbehandling in- och utvändig Epoxymålning

Installation

Kan installeras i horisontell rörledning alternativt vertikal rörledning med flöde uppåt.
Flödesriktningsspil skall observeras.

| Typ | KLA-BVP08-94B | KLA-BVP08-52R |
|--------------|---|--|
| Storlek | DN50 - DN600 | 1 1/4" - 3" |
| Tryckklass | PN10 | PN10 |
| Anslutning | Flänsar DIN/EN PN10 | Invändig gänga |
| Bygglängd | DIN 3202 F6 (DN50-300) DIN 3202 F7 (DN350) DIN 3202 F1 (DN400-600) | Fabriksstandard |
| Hus | Segjärn GGG40 (DN50-300) Kolstål St-37 (DN400-600) | Gjutjärn GG25 |
| Kula | Nitril beklädd aluminium (upp till DN200) Nitril beklädd segjärn GGG40 (upp till DN300) Solid Polyurethane (upp till DN600) | Phenolic Resin (1 1/4"-1 1/2") Nitril beklädd aluminium (2"-3") |
| Locktätning | Nitril | Nitril |
| Skruvar | Rostfritt stål AISI 304 | Rostfritt stål AISI 304 |
| Ytbehandling | in- och utvändig Epoxymålning 150 µm | in- och utvändig Epoxymålning 120 µm |

| KLA Armatur AB | Adress | Telefon | Telefax | Webb |
|----------------|-------------------------------------|---------------|---------------|-------------|
| STOCKHOLM | Rissneleden 140B, 174 57 Sundbyberg | 08-656 14 60 | 08-656 14 78 | info@kla.se |
| GÖTEBORG | Box 8854, 402 72 Göteborg | 031-779 20 30 | 031-779 20 03 | www.kla.se |

Kulbackventil KLA-BVP08

Måttuppgifter

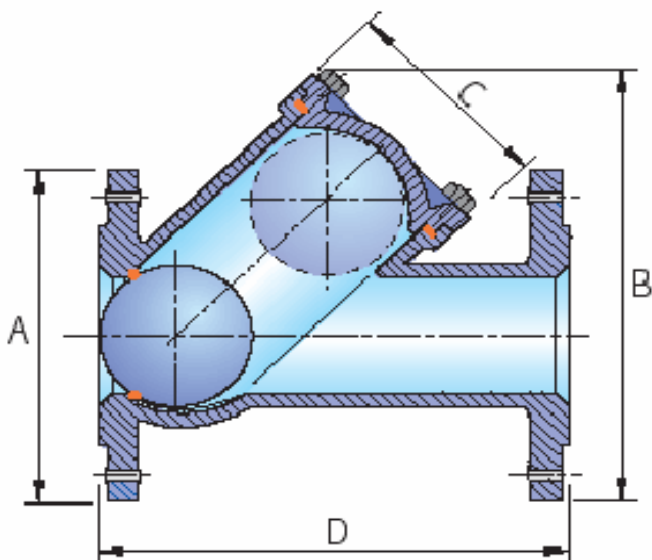

| DN | B | C | D | kg |
|-----|------|-----|------|------|
| 50 | 210 | 102 | 200 | 9 |
| 65 | 242 | 113 | 240 | 13 |
| 80 | 270 | 130 | 260 | 17,5 |
| 100 | 320 | 160 | 300 | 25 |
| 125 | 390 | 195 | 350 | 35 |
| 150 | 445 | 222 | 400 | 43 |
| 200 | 575 | 308 | 500 | 94 |
| 250 | 660 | 400 | 600 | 159 |
| 300 | 755 | 460 | 700 | 190 |
| 350 | 858 | 600 | 850 | 270 |
| 400 | 1050 | 690 | 1100 | 575 |
| 500 | 1210 | 790 | 1250 | 700 |
| 600 | 1400 | 950 | 1450 | 900 |

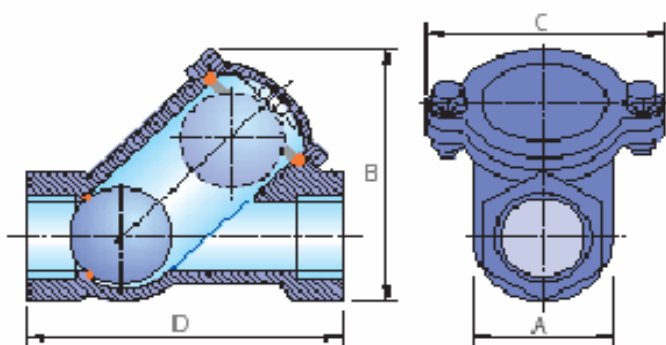

| DN | " | A | B | C | D | kg |
|----|--------|-----|-----|-----|-----|-----|
| 32 | 1 1/4" | 55 | 125 | 105 | 140 | 2 |
| 40 | 1 1/2" | 65 | 150 | 115 | 145 | 2,5 |
| 50 | 2" | 75 | 175 | 134 | 170 | 3,5 |
| 65 | 2 1/2" | 93 | 211 | 160 | 210 | 6 |
| 80 | 3" | 108 | 249 | 180 | 240 | 8 |

Exempel installation



Kula i genomskärning



Provtryckning



**Kulbackventil
KLA-BVP08**

Tryckförlustdiagram

Med flänsar

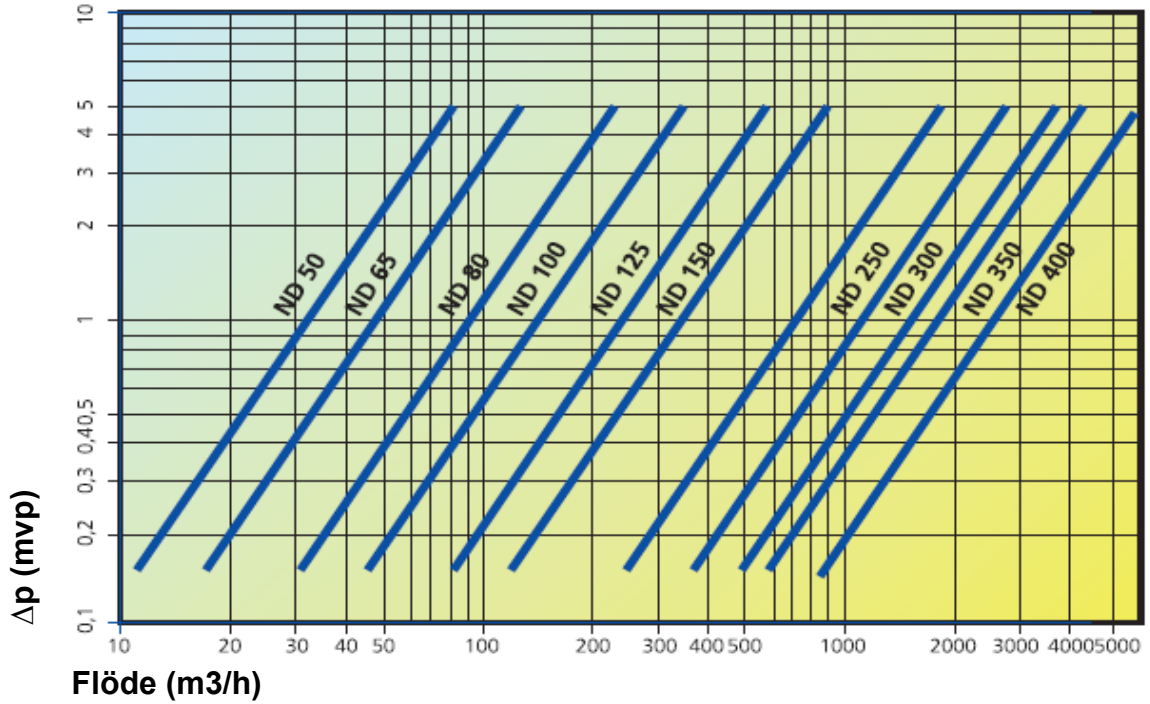

Med invändig gänga

